



commande@blet-mesure.fr

Tel : 01 80 88 57 83



### OFFRE DE PRIX N° : 26.07.01.290.OT PAL15

Suivant nos conditions générales de vente CGV jointes en annexe

Poste N°	Référence	Désignation	PU HT €	Qté	TOTAL HT €
1	PAL15-AE031-CR	PALPEUR EXT BLET KROEPLIN 0-2MM 0,01MM FORCE 0,5 à 1,3 N	203.00	1	203.00
2	CERR15-PAL15	Certificat d'étalonnage rattaché DKD (à préciser à la commande)	35.00	1	35.00
3	EM	Forfait Port - Emballage (France Métropolitaine)	35.00	1	35.00
<b>TOTAL HT €</b>					<b>273.00</b>
<b>Validité de l'offre : 30/06/2027</b>					
<b>Délai théorique de livraison (d'exécution pour le SAV)</b>		<b>3 semaines</b>		Le délai court à partir de la conformité complète de la commande client ou de la réception du paiement pour les proformas Si "en stock": vérifier la disponibilité au moment du paiement ou de la commande	
<p>POUR OUVERTURE DE COMPTE : Paiement à la commande / proforma sans escompte - Puis paiement par virement à 30 jours nets si accord crédit client</p> <p>Frais de gestion pour commande traitée par un intermédiaire, mandataire ou centrale d'achats</p> <p>50% d'acompte à la commande pour fabrication spéciale et commande supérieure à 3000,00 €</p> <p>Frais bancaires de 40€ pour tout paiement hors SEPA. Minimum de facturation : 100,00 € - pour commande inférieure à 100,00 € : Frais de dossier 25,00 €</p> <p>Rappel : Nos prix s'entendent hors taxes, + Forfait port et emballage ; La TVA 20% s'ajoute pour le paiement de nos factures</p> <p>Les délais du présent devis ne sont pas contractuels et sont confirmés sur demande client par accusé de réception (AR)</p> <p>Garantie : 1 an après date de fabrication (pour malfaçons et défauts matières/composants reconnus par le constructeur)</p> <p>La responsabilité de BLET MG ne saurait être engagée au delà du remplacement ou de la réparation des matériels reconnus défectueux</p> <p>Le transport du produit retourné à BLET MG est à la charge de l'acheteur et sous sa seule responsabilité - Matériel neuf ni repris ni échangé</p>					
<p><b>POUR TOUT DEVIS DE REPARATION:</b></p> <p><b>EN CAS DE REFUS DU DEVIS, LES FRAIS D'EXPERTISE ET DE PORT RESTENT DUS : mini. 75 euros et 35 euros (1 appareil &lt; 5kg)</b></p> <p> <b>DEEE - Nous collectons - Nous recyclons</b> Nous fournissons un certificat de destruction</p>					
<b>BON DE COMMANDE N° :</b>			<b>Date :</b>		<b>Tampon Entreprise et Signature</b>
Raison sociale :			Tel :		
Nom - Prénom - Fonction :			E-mail :		
Adresse :					

Two exchangeable caliper arms master both measuring problems.

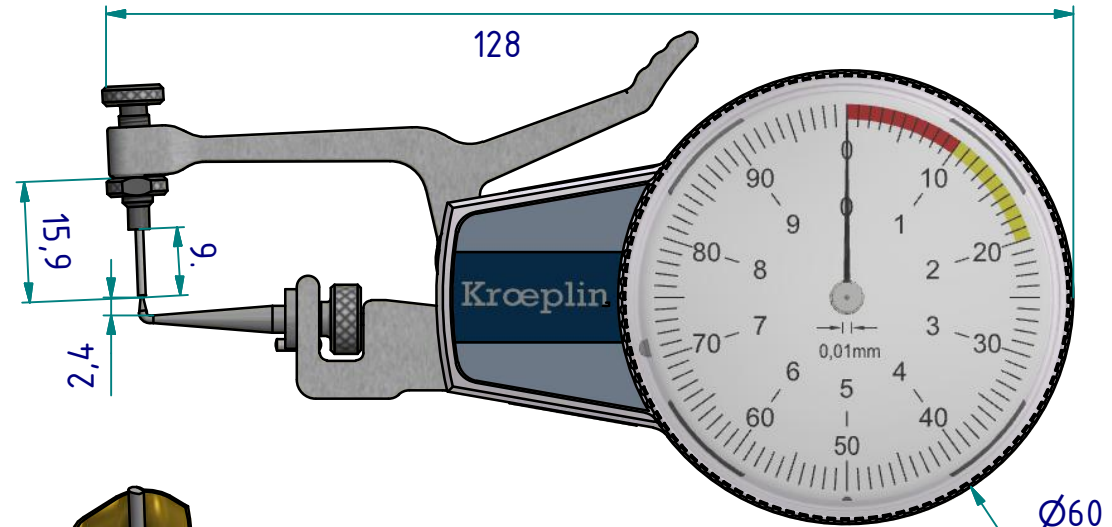
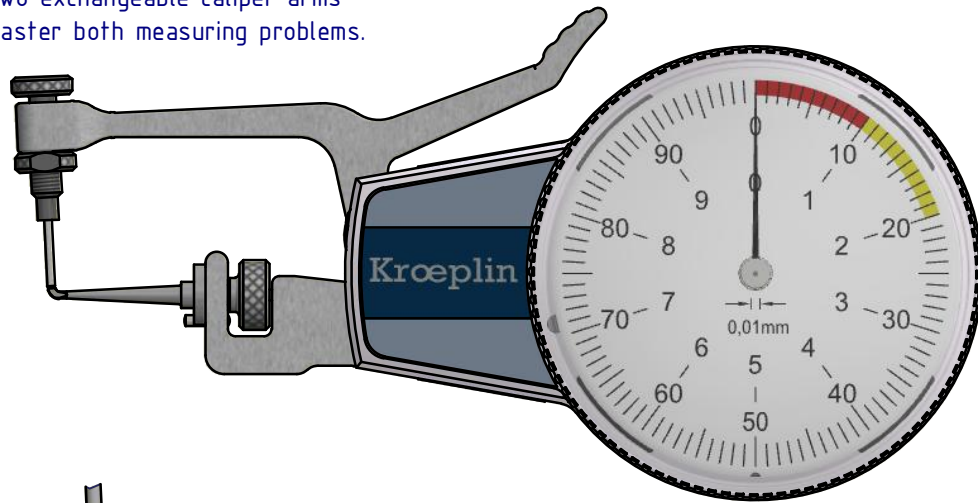

measuring of the incisal margin

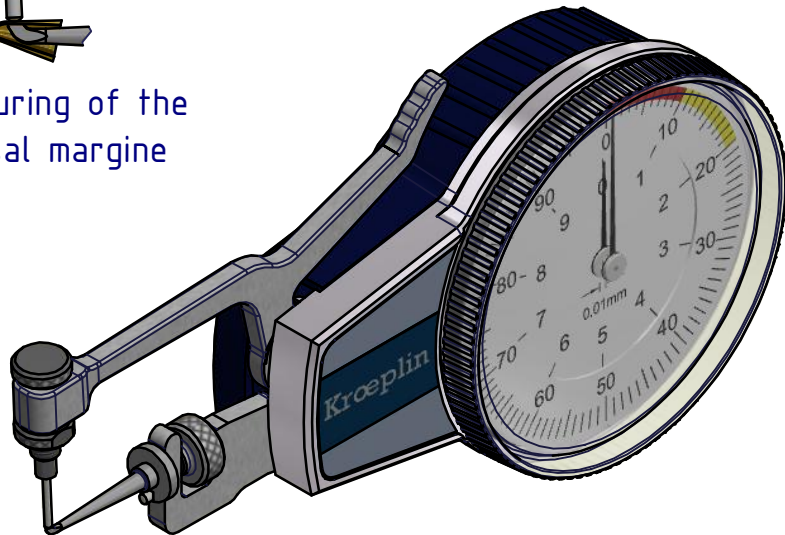

measuring of the wall thickness

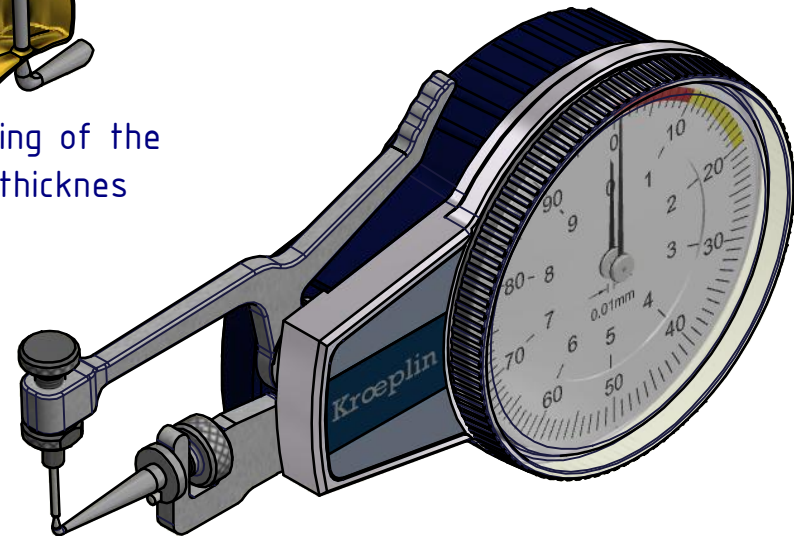

subject to technical alterations

**Serie:** Dental  
**Plage de mesure:** 0 - 2 mm  
**Affichage:** 0 - 10,5 mm  
**Lecture:** 0,01 mm  
**Force:** 0,5 - 1,3 N  
**Poids:** ca. 120 g

acceptable deviations  
VDI/VDE/DGQ 2618 Bl. 12.1/13.1)

**Tolérance:** 0,03 mm  
**Répétabilité:** 0,01 mm  
**Temp. de référence:** Temp. 20° C  
**de fonctionnement:** 10° C - 30° C  
**Temp. de stockage:** -10° C - 50° C

**Echelle:** 1:1  
**N° de référence:** PAL15-AE031-CR  
**Date de création:** 13.12.2010  
**Date de modification:** 15.10.2018